

Zambrów, dnia 18.02.2025 r.

## Zapytanie ofertowe nr 02/KPO/2025

W związku z realizacją projektu pt. „ROBOTYZACJA I CYFRYZACJA KLUCZOWYCH PROCESÓW FIRMY JAKO ODPOWIEDŹ NA WYZWANIA FIRMY PO COVID-19,

realizowanego w ramach **KRAJOWEGO PLANU ODBUDOWY I ZWIĘKSZENIA ODPORNOŚCI**

Komponent A „Odporność i konkurencyjność gospodarki”

Reforma: A 2.1. Przyspieszenie procesów robotyzacji i cyfryzacji i innowacji

Inwestycja: A 2.1.1. Inwestycje wspierające robotyzację i cyfryzację w przedsiębiorstwach

**zapraszamy do złożenia Oferty.**

### 1. Zamawiający:

Balton Sp. z o.o.

Ul. Strzelnicza 3

18-300 Zambrów

NIP: 5360015638

### 2. Tryb udzielenia zamówienia

2.1. Postępowanie prowadzone jest zgodnie z zasadami określonymi w załączniku do REGULAMINU WYBORU PRZEDSIĘWZIĘĆ DO OBJĘCIA WSPARCIEM Z PLANU ROZWOJOWEGO W TRYBIE KONKURSOWYM FINANSOWANE W RAMACH KRAJOWEGO PLANU ODBUDOWY I ZWIĘKSZENIA ODPORNOŚCI, tj. **Załącznik nr 6 Zasada Konkurencyjności** opracowanym przez Ministerstwo Aktywów Państwowych, stanowiący część dokumentacji konkursowej, umieszczonej na stronie <https://www.gov.pl/web/aktywa-panstwowe/inwestycje-wspierajace-robotyzacje-i-cyfryzacje-w-przedsiębiorstwach--tryb-konkursowy>.

2.2. Zamawiający nie jest zobowiązany do stosowania przepisów ustawy z dnia 11 września 2019 r. - Prawo zamówień publicznych (tekst jedn.: Dz. U. 2019 poz. 2019.).

2.3. Do czynności podejmowanych przez zamawiającego, wykonawców oraz uczestników postępowania o udzielenie zamówienia oraz umów w sprawach zamówień stosuje się przepisy ustawy z dnia 23 kwietnia 1964 r. Kodeks cywilny (Dz.U. z 2022 r. poz. 1360, z późn. zm.).

2.4. Zamawiający zastrzega sobie możliwość zmiany Zapytania ofertowego na każdym etapie postępowania o udzielenie zamówienia oraz prawo do unieważnienia postępowania w każdym momencie bez podania przyczyny. W przypadku unieważnienia postępowania, Wykonawcy nie przysługuje żadne roszczenie w stosunku do Zamawiającego.

2.5. Wynik postępowania zostanie upubliczniony w taki sam sposób w jaki upubliczniono zapytanie ofertowe.

### 3. Rodzaj zamówienia

dostawy/usługi/roboty budowlane

### 4. Nazwa i kod określony we Wspólnym Słowniku Zamówień (CPV)

- Maszyny do przerobu tworzyw sztucznych (42994200-2);
- Formy odlewnicze (43415000-5).

## 5. Opis przedmiotu zamówienia

5.1. Przedmiotem zamówienia składa się z 4 części bez możliwości składania ofert na pojedyncze części ze względu na konieczność zachowania kompatybilności:

- Część 1 – Urządzenie do wtryskiwania ciekłego silikonu LSR (liquid silicone rubber);
- Część 2 – Forma do produkcji tulejki YCONV;
- Część 3 – Forma do produkcji zastawki silikonowej 20 Sh;
- Część 4 – Forma do produkcji zastawki silikonowej 40 Sh.

5.2. Szczegółowy opis przedmiotu zamówienia zawarty jest w **Załączniku nr 4** do Zapytania ofertowego.

## 6. Warunki udziału w postępowaniu

6.1. O udzielenie Zamówienia mogą ubiegać się Wykonawcy, którzy spełniają następujące warunki:

- posiadają uprawnienia do wykonywania określonej działalności lub czynności, jeżeli przepisy prawa nakładają obowiązek ich posiadania;
- posiadają wiedzę i doświadczenie w zakresie należytego wykonania zamówienia;
- dysponują odpowiednim potencjałem technicznym oraz osobami zdolnymi do wykonania zamówienia;
- znajdują się w sytuacji ekonomicznej i finansowej umożliwiającej wykonanie zamówienia we wskazanym terminie;
- nie są powiązani z Zamawiającym osobowo lub kapitałowo.

6.2. W celu potwierdzenia spełnienia warunków udziału w postępowaniu Wykonawca zobowiązany jest do złożenia:

- Oferty wg wzoru stanowiącego Załącznik nr 1 do Zapytania ofertowego;
- Oświadczenia dotyczącego braku powiązań z Zamawiającym wg wzoru stanowiącego Załącznik nr 2 do Zapytania ofertowego;
- Oświadczenie dotyczące spełnienia warunków udziału w postępowaniu wg wzoru stanowiącego Załącznik nr 3 do Zapytania ofertowego.

6.3. Niespełnienie chociażby jednego z warunków udziału w postępowaniu będzie skutkowało wykluczeniem Wykonawcy z postępowania o udzielenie zamówienia. Oferta Wykonawcy uznana za wykluczoną będzie podlegać odrzuceniu.

## 7. Opis sposobu obliczenia ceny

7.1. Wykonawca podaje cenę za realizację przedmiotu zamówienia zgodnie ze wzorem Formularza Ofertowego, stanowiącego Załącznik nr 1 do Zapytania ofertowego.

7.2. Cena ofertowa będzie obejmowała cały przedmiot zamówienia ze wszystkimi kosztami wynikającymi z niniejszego Zapytania ofertowego, załączników i ewentualnych informacji dla Wykonawców, jakie poniesie Wykonawca z tytułu należytej realizacji przedmiotu zamówienia (wynagrodzenie ryczałtowe).

7.3. Cena podana na Formularzu Ofertowym jest ceną ostateczną, niepodlegającą negocjacji i wyczerpującą wszelkie należności Wykonawcy wobec Zamawiającego związane z realizacją przedmiotu zamówienia.

7.4. Podana w formularzu ofertowym cena powinna być wyrażona w PLN lub w innej walucie. W przypadku wyrażenia ceny w innej walucie niż PLN zostanie ona przeliczona na PLN wg średniego kursu NBP obowiązującego w dniu publikacji Zapytania ofertowego.

**8. Kryteria oceny ofert wraz z informacją o wagach punktowych lub procentowych przypisanych do poszczególnych kryteriów oceny ofert oraz opis sposobu przyznawania punktacji za spełnienie danego kryterium oceny ofert.**

8.1. Kryteria oceny ofert:

a) Cena netto – waga punktowa 100 pkt. (100%)

*Wartość punktowa ceny wyliczana będzie według wzoru:*

*(C<sub>min</sub> : C<sub>n</sub>) x 100, gdzie:*

*C<sub>min</sub> - najniższa cena ogółem netto spośród ofert nieodrzuconych*

*C<sub>n</sub> - cena ogółem netto ocenianej ofert*

*Oferta może otrzymać maksymalnie 100 punktów (gdzie 1%=1 pkt).*

*Wyniki zostaną zaokrąglone do dwóch miejsc po przecinku.*

8.2. Łączna ocena obejmie sumę punktów uzyskanych przez ofertę w kryteriach wskazanych w pkt 8.1. Punkty będą liczone z dokładnością do dwóch miejsc po przecinku, stosując powszechne zasady zaokrąglania.

8.3. Zamawiający udzieli zamówienia Wykonawcy, którego oferta odpowiada wszystkim wymogom zawartym w zapytaniu ofertowym i zostanie oceniona jako najkorzystniejsza zgodnie z ustalonymi kryteriami oceny ofert – uzyskując najwyższą liczbę punktów.

8.4. Jeżeli Zamawiający nie będzie mógł wybrać najkorzystniejszej oferty ze względu na to, że złożone zostały oferty uzyskującej taką samą liczbę punktów, Zamawiający wezwie Wykonawców, którzy złożyli te oferty, do złożenia - w terminie określonym przez Zamawiającego - ofert dodatkowych. Wykonawcy składając oferty dodatkowe, nie mogą zaoferować cen wyższych niż zaoferowane w złożonych pierwotnie ofertach.

**9. Sposób przygotowania oraz termin składania i otwarcia ofert**

9.1. Oferta powinna być złożona na formularzu ofertowym (Załącznik nr 1 do Zapytania ofertowego) wraz z oświadczeniami i dokumentami określonymi w pkt 6.2. niniejszego Zapytania ofertowego oraz dokumentami, z których wynika prawo do podpisania Oferty zgodnie z pkt 9.4., w tym odpowiednie pełnomocnictwo zgodnie z pkt 9.5. (jeżeli dotyczy).

9.2. Wykonawca może złożyć tylko jedną ofertę.

9.3. Ofertę należy sporządzić w formie pisemnej w języku polskim lub w języku angielskim.

9.4. Oferta powinna być podpisana przez osobę upoważnioną do reprezentowania Wykonawcy, zgodnie z formą reprezentacji Wykonawcy określoną w rejestrze lub innym dokumencie, właściwym dla danej formy organizacyjnej Wykonawcy albo przez upoważnionego przedstawiciela Wykonawcy. W celu potwierdzenia, że osoba działająca w imieniu Wykonawcy jest umocowana do jego reprezentowania, Zamawiający żąda od wykonawcy odpisu lub informacji z Krajowego Rejestru Sądowego, Centralnej Ewidencji i Informacji o Działalności Gospodarczej lub innego właściwego rejestru.

9.5. Pełnomocnictwo osoby/osób podpisujących Ofertę do reprezentowania Wykonawcy, zaciągania w jego imieniu zobowiązań finansowych w wysokości odpowiadającej cenie Oferty oraz podpisania Oferty musi bezpośrednio wynikać z dokumentów rejestrowych Wykonawcy. Oznacza to, że jeżeli pełnomocnictwo takie nie wynika wprost z dokumentu stwierdzającego status prawny

Wykonawcy (odpisu z właściwego rejestru lub z centralnej ewidencji i informacji o działalności gospodarczej), to do Oferty należy dołączyć pełnomocnictwo wystawione na reprezentanta Wykonawcy przez osoby do tego umocowane.

9.6. Pełnomocnictwo do złożenia oferty musi być złożone w takiej samej formie, jak składana oferta.

9.7. Oferta konsorcjum, czyli wspólna oferta kilku wykonawców musi zawierać pełnomocnictwo. Pełnomocnictwo określa, który z partnerów będzie reprezentował pozostałych przed Zamawiającym oraz jakiego postępowania pełnomocnictwo dotyczy.

9.8. Oferta może być złożona w formie papierowej opatrzonej podpisem własnoręcznym, w formie elektronicznej opatrzonej kwalifikowalnym podpisem elektronicznym lub w postaci elektronicznej opatrzonej podpisem zaufanym lub podpisem osobistym. Dopuszcza się również złożenie oferty w formie skanu oferty papierowej.

9.9. Oferty w formie papierowej należy dostarczyć do siedziby Zamawiającego osobiście lub za pomocą poczty/kuriera pod adres: Balton Sp. z o.o., ul. Strzelnicza 3, 18-300 Zambrów, natomiast pozostałe oferty należy złożyć na adres poczty elektronicznej: [zamowienia.zewnetrzne@balton.pl](mailto:zamowienia.zewnetrzne@balton.pl). Termin składania ofert do **21.03.2025 r.** Otwarcie ofert nastąpi nie później niż 3 dni po terminie składania ofert.

9.10. Wszelkie poprawki Oferty powinny być dokonane w sposób czytelny i dodatkowo opatrzone datą dokonania poprawki oraz parafowane przez osobę podpisującą ofertę.

9.11. Oferty nie spełniające warunków formalnych lub nie zawierające pełnego zakresu przedmiotu zamówienia zostaną odrzucone.

9.12. Wykonawca może dokonać zmiany w złożonej ofercie lub ją wycofać przed terminem składania ofert. Zarówno zmiana jak i wycofanie oferty wymagają zachowania formy analogicznej do złożonej oferty.

9.13. Zamawiający zastrzega sobie prawo do zmiany zapytania ofertowego i formularza ofertowego w przypadku błędów w zapytaniu ofertowym lub konieczności dokonania uzupełnień. W takim przypadku Zamawiający:

- poinformuje o dokonanej zmianie w sposób właściwy dla upublicznienia niniejszego zapytania ofertowego;
- poinformuje o dokonanej zmianie wszystkich oferentów, którzy dotychczas złożyli oferty;
- jeżeli zajdzie taka konieczność, wydłuży termin składania ofert o czas niezbędny do wprowadzenia zmian w ofertach składanych przez oferentów.

9.13. Oferenci są uprawnieni do składania pytań lub żądania wyjaśnień co do treści niniejszego Zapytania ofertowego. Zamawiający jest obowiązany udzielić wyjaśnień niezwłocznie, jednak nie później niż na 4 dni przed upływem terminu składania ofert pod warunkiem, że pytanie wpłynęło nie później niż 6 dni przed terminem składania ofert. Pytania należy przysyłać na adres mailowy: [zamowienia.zewnetrzne@balton.pl](mailto:zamowienia.zewnetrzne@balton.pl).

## **10. Informacja o możliwości składania ofert częściowych**

10.1. Zamawiający nie dopuszcza możliwości składania ofert częściowych.

## **11. Informacja o planowanych zamówieniach uzupełniających**

11.1. Zamawiający nie dopuszcza możliwości składania ofert uzupełniających.

## **12. Informacja o możliwości składania ofert wariantowych.**

12.1. Zamawiający nie dopuszcza możliwości składania ofert wariantowych.

## **13. Wadium**

13.1. Zamawiający nie przewiduje wnieścia wadium.

#### **14. Termin związania ofertą**

14.1. Wykonawca jest związany ofertą 60 dni licząc od upływu terminu składania ofert.

14.2. W przypadku, gdy wybór najkorzystniejszej oferty nie nastąpi przed upływem terminu związania ofertą, Zamawiający przed upływem terminu związania ofertą zwraca się jednokrotnie do Wykonawców o wyrażenie na przedłużenie tego terminu o wskazany przez niego okres, nie dłuższy niż 30 dni.

14.3. Przedłużenie terminu związania ofertą, o którym mowa powyżej, wymaga złożenia przez Wykonawcę pisemnego oświadczenia o wyrażeniu zgody na przedłużenie terminu związania ofertą.

14.4. W przypadku gdy Zamawiający żąda wniesienia wadium, przedłużenie terminu związania ofertą, o którym mowa powyżej, następuje wraz z przedłużeniem okresu ważności wadium albo, jeżeli nie jest to możliwe, z wniesieniem nowego wadium na przedłużony okres związania ofertą.

#### **15. Informacje o formalnościach, jakie powinny być dopełnione po wyborze oferty w celu zawarcia umowy w sprawie zamówienia publicznego**

15.1. Z Wykonawcą, którego oferta została wybrana jako najkorzystniejsza zostanie zawarta umowa w formie zgodnej z treścią zapytania ofertowego i złożonej oferty uwzględniając w szczególności istotne postanowienia umowy i warunki zmiany istotnych postanowień umowy zawarte w pkt 17. Miejsce i termin zawarcia umowy zostaną określone przez Zamawiającego.

15.2. Umowa z wykonawcą zawierana jest w formie pisemnej lub elektronicznej (opatrzonej kwalifikowanym podpisem elektronicznym).

15.3. W przypadku, gdy Zamawiający dopuszcza składanie ofert częściowych, postępowanie o udzielenie zamówienia może zakończyć się zawarciem umowy na część zamówienia.

15.4. Jeżeli Wykonawca, którego oferta została wybrana jako najkorzystniejsza uchyla się od zawarcia umowy Zamawiający może zawrzeć umowę z Wykonawcą, którego oferta była najkorzystniejsza spośród pozostałych ofert, bez przeprowadzania ponownego badania i oceny ofert.

15.5. W przypadku wyboru najkorzystniejszej oferty złożonej przez Wykonawców wspólnie ubiegających się o udzielenie zamówienia publicznego, przed zawarciem umowy konieczne jest przedłożenie umowy współpracy, która będzie regulować wzajemną współpracę Wykonawców. Wykonawcy ubiegający się wspólnie o udzielenie zamówienia ponoszą solidarną odpowiedzialność za wykonanie umowy.

15.6. Osoby reprezentujące Wykonawcę przy podpisywaniu umowy powinny posiadać ze sobą dokumenty potwierdzające ich umocowanie do podpisania umowy, o ile umocowanie to nie będzie wynikać z dokumentów załączonych do oferty.

#### **16. Termin i miejsce realizacji zamówienia**

16.1. Termin realizacji zamówienia: 180 dni kalendarzowych liczone od dnia podpisania umowy

16.2. Miejsce realizacji zamówienia: ul. Strzelnicza 3, Zambrów

16.3. Termin realizacji zamówienia uważa się za spełniony po podpisaniu protokołu zdawczo-odbiorczego.

#### **17. Istotne postanowienia umowy i warunki zmiany istotnych postanowień umowy**

17.1. Istotne postanowienia umowy znajdują się w Załączniku nr 5 do Zapytania ofertowego.

17.2. Zmiany istotnych warunków zawartej umowy można dokonać tylko i wyłącznie w przypadku:

- gdy możliwość zmiany została przewidziana w treści umowy;
- wystąpienia tzw. siły wyższej – jeżeli zamawiający działając z należytą starannością nie mógł przewidzieć zmian, a ich wartość nie przekracza 50% zamówienia.

- 17.3. Nie jest możliwe dokonywanie istotnych zmian postanowień zawartej umowy w stosunku do treści oferty, na podstawie której dokonano wyboru wykonawcy, chyba że:
- 1) zmiany zostały przewidziane w umowie w postaci jasnych, precyzyjnych i jednoznacznych postanowień, które określają ich zakres i rodzaj oraz warunki wprowadzenia zmian;
  - 2) zmiany dotyczą realizacji dodatkowych dostaw, usług lub robót budowlanych od dotychczasowego wykonawcy, nieobjętych zamówieniem podstawowym, o ile stały się niezbędne i zostały spełnione łącznie następujące warunki:
    - a) zmiana wykonawcy nie może zostać dokonana z powodów ekonomicznych lub technicznych, w szczególności dotyczących zamienności lub interoperacyjności sprzętu, usług lub instalacji, zamówionych w ramach zamówienia podstawowego,
    - b) zmiana wykonawcy spowodowałaby istotną niedogodność lub znaczne zwiększenie kosztów dla Zamawiającego,
    - c) wartość każdej kolejnej zmiany nie przekracza 50% wartości zamówienia określonej pierwotnie w umowie;
  - 3) zmiana nie prowadzi do zmiany charakteru umowy i zostały spełnione łącznie następujące warunki:
    - a) konieczność zmiany umowy spowodowana jest okolicznościami, których Zamawiający, działając z należytą starannością, nie mógł przewidzieć,
    - b) wartość zmiany nie przekracza 50% wartości zamówienia określonej pierwotnie w umowie;
  - 4) wykonawcę, któremu Zamawiający udzielił zamówienia, ma zastąpić nowy wykonawca:
    - a) na podstawie postanowień umownych,
    - b) w wyniku połączenia, podziału, przekształcenia, upadłości, restrukturyzacji lub nabycia dotychczasowego wykonawcy lub jego przedsiębiorstwa, o ile nowy wykonawca spełnia warunki udziału w postępowaniu o udzielenie zamówienia, nie zachodzą wobec niego podstawy wykluczenia oraz nie pociąga to za sobą innych istotnych zmian umowy,
    - c) w wyniku przejęcia przez Zamawiającego zobowiązań wykonawcy względem jego podwykonawców. W przypadku zmiany podwykonawcy, Zamawiający może zawrzeć umowę z nowym podwykonawcą bez zmiany warunków realizacji zamówienia z uwzględnieniem dokonanych płatności z tytułu dotychczas zrealizowanych prac;
  - 5) zmiana nie prowadzi do zmiany ogólnego charakteru umowy i łączna wartość zamówienia jest mniejsza niż progi unijne oraz jest niższa niż 10% wartości pierwotnej umowy, w przypadku zamówień na usługi lub dostawy, albo 15%, w przypadku zamówień na roboty budowlane.

## 18. Warunki ewentualnego odstąpienia od zawarcia umowy

Zamawiający może odstąpić od zawarcia umowy w przypadku, gdy kwota oferty przekracza środki jakie Zamawiający zamierza przeznaczyć na realizację niniejszego zamówienia. Zamawiający może również odstąpić od zawarcia umowy bez podania przyczyny w przypadku zmiany okoliczności realizacji całego Projektu.

## 19. Zakres przetwarzania danych osobowych

19.1. Oferent wyraża zgodę na gromadzenie i przetwarzanie swoich danych osobowych przez Zamawiającego w zakresie niezbędnym do realizacji niniejszego postępowania ofertowego, zgodnie z Rozporządzeniem Parlamentu Europejskiego i Rady (UE) 2016/679 z dnia 27 kwietnia 2016 r. w sprawie ochrony osób fizycznych w związku z przetwarzaniem danych osobowych i w sprawie swobodnego przepływu takich danych oraz uchylenia dyrektywy 95/46/WE (dalej jako „RODO” lub „Ogólne rozporządzenie o ochronie danych osobowych”). Przetwarzanie powierzonych

danych osobowych będzie odbywało się z poszanowaniem przepisów RODO oraz wydanych w związku z nim krajowych przepisów z zakresu ochrony danych osobowych.

19.2. Zamawiający oświadcza, że jest administratorem danych, o których mowa w niniejszym zapytaniu ofertowym.

19.3. Zamawiający będzie przetwarzać dane osobowe w zakresie i celu przeprowadzenia postępowania ofertowego oraz realizacji obowiązku prawnego na podstawie art. 6 ust. 1 lit. c RODO.

19.4. Podanie danych osobowych jest warunkiem udziału w niniejszym postępowaniu oraz wymogiem ustawowym do wypełnienia obowiązków wynikających z mocy prawa. Brak podania danych osobowych uniemożliwia udział Oferenta w postępowaniu ofertowym.

19.5. Odbiorcą danych mogą być w szczególności Instytucje Pośredniczące, Instytucje Zarządzające oraz inne instytucje państwowe i unijne, jak również podmioty zaangażowane przez te instytucje w związku z audytem, rozliczeniem i kontrolą projektu unijnego, Urząd Skarbowy, Bank, Kancelaria Prawna, Poczta Polska, firmy kurierskie. Ponadto dane mogą być przekazywane/udostępniane dostawcom i podwykonawcom usług tj. informatyk, biuro rachunkowe, firmy doradczo-konsultingowe – takie podmioty przetwarzają dane tylko na podstawie umowy oraz tylko zgodnie z poleceniami.

19.6. Oferent posiada:

- na podstawie art. 15 RODO prawo dostępu do danych osobowych dotyczących oferenta;
- na podstawie art. 16 RODO prawo do sprostowania danych osobowych oferenta;
- na podstawie art. 18 RODO prawo żądania od administratora ograniczenia przetwarzania danych osobowych z zastrzeżeniem przypadków, o których mowa w art. 18 ust. 2 RODO.

19.7. W każdej chwili, Oferentowi przysługuje prawo wniesienia skargi do organu nadzorczego (GIODO lub jego prawny następcą - Prezes Urzędu Ochrony Danych Osobowych).

19.8. Okres przetwarzania obejmuje okres wykonywania zobowiązań oraz okres przedawnienia roszczeń wynikający z przepisów, oraz okres przechowywania dokumentacji projektowej zgodnie z zapisami umowy dofinansowanie projektu.

19.9. W przypadku zawarcia umowy lub zamówienia pomiędzy Oferentem a Zamawiającym, dane podane przez Oferenta będą przetwarzane w celu wykonania takiej umowy lub zamówienia oraz ich rozliczenia.

### **Załączniki do zapytania ofertowego**

- Załącznik nr 1 do Zapytania ofertowego – Formularz ofertowy
- Załącznik nr 2 do Zapytania ofertowego – Oświadczenie dotyczące braku powiązań z Zamawiającym
- Załącznik nr 3 do Zapytania ofertowego – Oświadczenie dot. posiadania wiedzy i doświadczenia w zakresie należytego wykonania zamówienia oraz sytuacji ekonomicznej i finansowej
- Załącznik nr 4 do Zapytania ofertowego – Szczegółowy opis przedmiotu zamówienia.
- Załącznik nr 5 do Zapytania ofertowego – Istotne postanowienia umowy.

*Załącznik nr 1 do Zapytania  
ofertowego*

**FORMULARZ OFERTOWY**  
(do Zapytania ofertowego nr 02/KPO/2025 r.)

.....  
*Nazwa Wykonawcy*

.....  
*Adres Wykonawcy*

.....  
*NIP Wykonawcy*

.....  
*Telefon do kontaktu*

.....  
*Adres e-mail do kontaktu*

Oferujemy wykonanie przedmiotu zamówienia zgodnie ze szczegółowym opisem przedmiotu zamówienia określonym w Załączniku nr 4 do Zapytania ofertowego zgodnie z poniższym zestawieniem:

<b>Przedmiot zamówienia</b>	<b>Cena netto</b>	<b>Kwota podatku VAT</b>	<b>Cena brutto</b>	<b>Waluta</b>
Urządzenie do wtryskiwania ciekłego silikonu LSR (liquid silicone rubber)				
Forma do produkcji tulejki YCONV				
Forma do produkcji zastawki silikonowej 20 Sh				
Forma do produkcji zastawki silikonowej 40 Sh				
<b>Łączna kwota</b>				

1. Termin realizacji zamówienia: 180 dni kalendarzowych liczone od dnia zawarcia umowy.
2. Termin ważności oferty wynosi: 60 dni od dnia składania ofert.

Załączniki do Formularza Oferty:

- Załącznik nr 2 do Zapytania ofertowego – Oświadczenia dotyczące braku powiązań z



Zamawiającym.

- Załącznik nr 3 do Zapytania ofertowego – Oświadczenie dotyczące spełnienia warunków udziału w postępowaniu.

---

*(miejsowość, data)*

---

*(pieczęć, podpisy osób uprawnionych  
do reprezentowania Wykonawcy)*

*Załącznik nr 2 do Zapytania  
ofertowego*

**Oświadczenie dotyczące braku powiązań z Zamawiającym**  
(do Zapytania ofertowego nr 02/KPO/2025)

Działając w imieniu i na rzecz \_\_\_\_\_ oświadczamy, że nie jesteśmy powiązani osobowo lub kapitałowo z Zamawiającym.

Przez powiązania osobowe i kapitałowe rozumie się:

- 1) uczestniczenie w spółce jako wspólnik spółki cywilnej lub spółki osobowej;
- 2) posiadanie co najmniej 10% udziałów lub akcji (o ile niższy próg nie wynika z przepisów prawa);
- 3) pełnienie funkcji członka organu nadzorczego lub zarządzającego, prokurenta, pełnomocnika;
- 4) pozostawanie w związku małżeńskim, w stosunku pokrewieństwa lub powinowactwa w linii prostej, pokrewieństwa lub powinowactwa w linii bocznej do drugiego stopnia, lub związanie z tytułu przysposobienia, opieki lub kurateli albo pozostawanie we wspólnym pożyciu z wykonawcą, jego zastępcą prawnym lub członkami organów zarządzających lub organów nadzorczych wykonawców ubiegających się o udzielenie zamówienia;
- 5) pozostawanie z wykonawcą w takim stosunku prawnym lub faktycznym, że istnieje uzasadniona wątpliwość co do ich bezstronności lub niezależności w związku z postępowaniem o udzielenie zamówienia.

\_\_\_\_\_  
(miejscowość, data)

\_\_\_\_\_  
(pieczęć, podpisy osób uprawnionych  
do reprezentowania Wykonawcy)

*Załącznik nr 3 do Zapytania  
ofertowego*

**Oświadczenie dotyczące spełnienia warunków udziału w postępowaniu  
(do Zapytania ofertowego nr 02/KPO/2025)**

Działając w imieniu i na rzecz \_\_\_\_\_ oświadczamy, że:

- 1) znamy i akceptujemy warunki realizacji zamówienia określone w zapytaniu ofertowym oraz nie wnosimy żadnych zastrzeżeń i uwag w tym zakresie;
- 2) posiadamy uprawnienia do wykonywania określonej działalności lub czynności, jeżeli przepisy prawa nakładają obowiązek ich posiadania;
- 3) posiadamy wiedzę i doświadczenie w zakresie należytego wykonania zamówienia;
- 4) dysponujemy odpowiednim potencjałem technicznym oraz osobami zdolnymi do wykonania zamówienia;
- 5) znajdujemy się w sytuacji ekonomicznej i finansowej umożliwiającej wykonanie zamówienia we wskazanym terminie;
- 6) zobowiązujemy się do podpisania umowy na realizację niniejszego zamówienia w miejscu i terminie wskazanym przez Zamawiającego;
- 7) wyrażamy zgodę na gromadzenie i przetwarzanie swoich danych osobowych przez Zamawiającego w zakresie niezbędnym do realizacji niniejszego postępowania ofertowego, zgodnie z Rozporządzeniem Parlamentu Europejskiego i Rady (UE) 2016/679 z dnia 27 kwietnia 2016 r. w sprawie ochrony osób fizycznych w związku z przetwarzaniem danych osobowych i w sprawie swobodnego przepływu takich danych oraz uchylenia dyrektywy 95/46/WE (dalej jako „RODO” lub „Ogólne rozporządzenie o ochronie danych osobowych”).
- 8) oświadczamy, że nie podlegamy wykluczeniu z postępowania na podstawie art. 7 ust. 1 ustawy z dnia 13 kwietnia 2022 r. o szczególnych rozwiązaniach w zakresie przeciwdziałania wspieraniu agresji na Ukrainę oraz służących ochronie bezpieczeństwa narodowego (Dz. U. z 2022 r., poz. 835).

\_\_\_\_\_  
(miejscowość, data)

\_\_\_\_\_  
(pieczęć, podpisy osób uprawnionych  
do reprezentowania Wykonawcy)

*Załącznik nr 4 do Zapytania  
ofertowego*

**Szczegółowy opis przedmiotu zamówienia**  
(do Zapytania ofertowego nr 02/KPO/2025 r.)

**Część 1 – Urządzenie do wtryskiwania ciekłego silikonu LSR (liquid silicone rubber)**

**SPECYFIKACJA WYMAGANIA UŻYTKOWNIKA**

**1) Wprowadzenie**

Specyfikacja dotyczy procesu technologicznego: Zakup urządzenia do wtryskiwania ciekłego silikonu LSR (liquid silicone rubber).

Zastosowanie: wytwarzanie detali z ciekłego silikonu metodą wtrysku.

Ogólna nazwa procesu: wtrysk ciekłego silikonu.

**2) Opis przedmiotu, którego dotyczy URS**

Charakterystyka wtryskarki:

Wtryskarka powinna składać się z układu wtryskiwania w konfiguracji poziomej, układu zamykania, układu napędowego, systemu sterowania z panelem dotykowym, układu mechanicznego i pneumatycznego, robota odbierającego wlewki bądź detale oraz technologii i narzędzi do wykonania detalu.

**3) Definicje, skróty**

LSR- liquid silicone rubber

**4) Wymagania użytkownika (URS)**

URS zawiera:

- Wymagania projektowe i środowiskowe - opis głównych funkcjonalności w odniesieniu do projektu i warunków środowiska, zawierający np. części składowe, lokalizację, warunki środowiskowe, integracja z infrastrukturą IT itd.
- Wymagania funkcjonalne - opis głównych funkcji w odniesieniu do realizowanych procesów (np. sposób działania i zakresy pracy, krytyczne parametry procesowe i funkcje, nadawanie autoryzacji itd.).
- Wymagania prawne – odniesienie do norm, rozporządzeń, przewodników itp.
- Pozostałe wymagania np.: dotyczy wymagań serwisowych, dokumentacji.

Nr	Opis wymagania
URS/1	Z wtryskarką powinny być dostarczone poniższe dokumenty: <ul style="list-style-type: none"> <li>• Świadectwo deklaracji zgodności</li> <li>• Znak CE</li> <li>• Schemat elektryczny</li> <li>• Instrukcja obsługi w języku polskim i angielskim</li> <li>• Lista części zamiennych</li> <li>• Harmonogram przeglądów</li> <li>• Instrukcja BHP.</li> </ul>
URS/2	Dokumentacja techniczna dostarczona w języku polskim i angielskim w wersji papierowej i elektronicznej.
URS/3	Wtryskarka musi spełniać następujące warunki przyłączy: <ul style="list-style-type: none"> <li>• Zasilanie przystosowane do systemu TN-C-S 400V 50Hz</li> <li>• Ciśnienie zasilania układu pneumatycznego mniejsze niż 10 bar</li> <li>• Ciśnienie zasilania wodą chłodzącą mniejsze niż 5 bar.</li> </ul>
URS/4	Wymiary wtryskarki powinny zawierać się w przedziale do: <ul style="list-style-type: none"> <li>• wysokość z robotem 2800 mm</li> <li>• szerokość 1200 mm</li> <li>• długość 2800 mm.</li> </ul>
URS/5	Wtryskarka powinna być oparta o układ wtryskowy w konfiguracji poziomej dostosowanym do wtrysku ciekłego silikonu LSR.
URS/6	Wtryskarka powinna posiadać min. 4 strefy grzewcze z układami do kontroli temperatury formy wtryskowej.
URS/7	Wtryskarka powinna charakteryzować się teoretyczną objętością wtrysku wynoszącą min. 5cm <sup>3</sup> .
URS/8	Wykonanie wtryskarki powinno umożliwiać łatwe utrzymanie czystości maszyny, która będzie znajdować się w strefie czystej o klasie ISO 8.
URS/9	Układ wtryskowy i grzewczy powinien być wykonany w technologii pozwalającej na przetwarzanie ciekłego silikonu LSR.
URS/10	Układ wtryskowy powinien być wyposażony w dyszę zamykaną igłowo.
URS/11	Wtryskarka powinna być wyposażona w urządzenie podające i mieszające składniki ciekłego silikonu.
URS/12	Wraz z wtryskarką oczekuje się dostawy gotowego rozwiązania (formy) do produkcji krążka silikonowego o średnicy 8,2 mm i grubościach jak w załączniku 1 i 2, oraz tulejki silikonowej o wymiarach jak w załączniku nr 3; krotność formy dowolna, wydajność teoretyczna - ok. 5000 szt. na 1 zmianę roboczą (8h).
URS/13	Wtryskarka powinna osiągać max siłę zwarcia wynoszącą powyżej 50kN.
URS/14	Wszystkie ruchy wtryskarki powinny być sterowane z poziomu sterowania wyposażonego w nastawy cyfrowe i interfejs graficzny pozwalający na kontrolę procesu.
URS/15	Software i hardware sterownika powinien umożliwiać ewidencjonowanie danych procesu do systemów informatycznych w czasie rzeczywistym.
URS/16	Wtryskarka powinna mieć możliwość wysyłania danych procesowych przez protokół OPC-UA.
URS/17	Wtryskarka powinna być wyposażona w zestaw dodatkowych portów umożliwiających podłączenie peryferii.
URS/18	Wtryskarka musi być objęta co najmniej 2 letnią gwarancją producenta.
URS/19	Przyrządy kontrolno- pomiarowe muszą być dostarczone skalibrowane wraz z dokumentacją kalibracji. Dostawca określi częstotliwość rekomendowanych rekaliibracji.
URS/20	Dostawca przeszkoli pracowników firmy Balton z prawidłowej obsługi oraz eksploatacji urządzenia.

Nr	Opis wymagania
URS/21	Odbiór na podstawie otrzymanych kryteriów akceptacji, zawartych w protokole FAT / SAT.

## Część 2 – Forma do produkcji tulejki YCONV

### SPECYFIKACJA WYMAGANIA UŻYTKOWNIKA

#### 1) Wprowadzenie

Specyfikacja dotyczy zakupu formy do produkcji tulejki YCONV z materiału LSR.  
Ogólna nazwa procesu – wtrysk.  
Forma do produkcji tulejki YCONV.

#### 2) Opis przedmiotu, którego dotyczy URS

Forma do produkcji tulejki YCONV z materiału LSR (Liquid Silicone Rubber).

#### 3) Wymagania użytkownika (URS)

URS zawiera:

- Wymagania projektowe i środowiskowe - opis głównych funkcjonalności w odniesieniu do projektu i warunków środowiska, zawierający np. części składowe kluczowe, lokalizację, warunki środowiskowe, integracja z infrastrukturą IT itd.,
- Wymagania funkcjonalne – ogólny opis głównych funkcji w odniesieniu do realizowanych procesów
- Wymagania prawne – odniesienie do norm, rozporządzeń, przewodników itp.,
- Pozostałe wymagania np.: dotyczy wymagań serwisowych, dokumentacji.

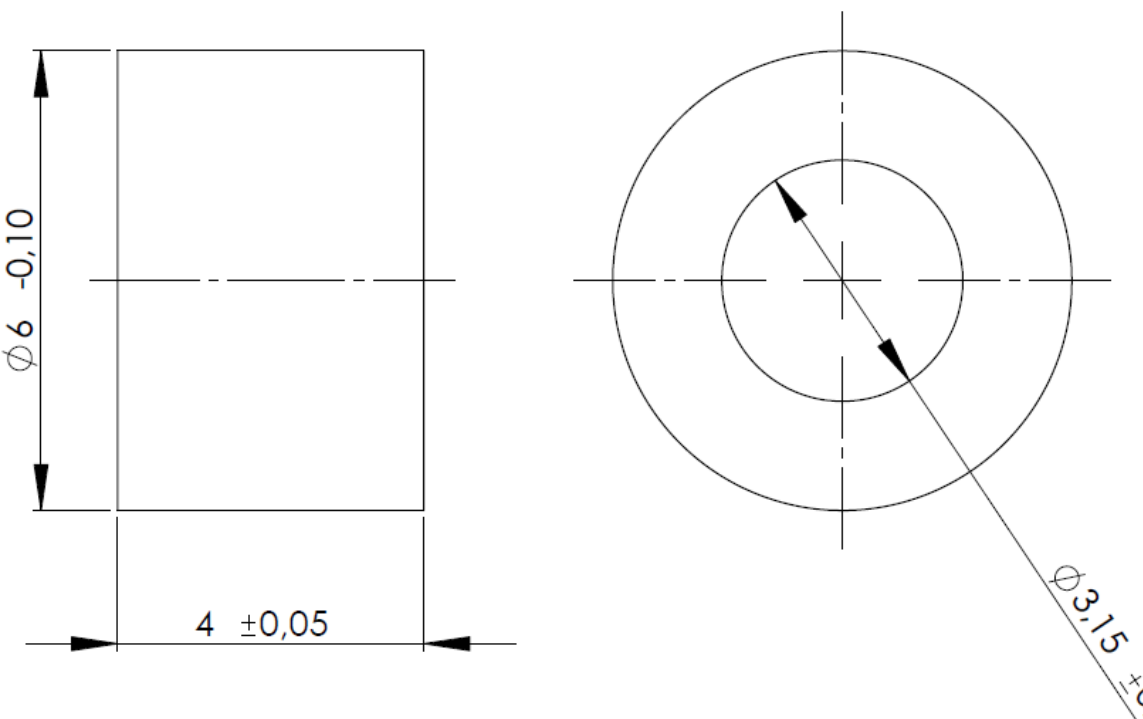
Nr	Opis wymagania
URS/1	Elementy formujące – wykonane ze stali 1.2083 50-52 HRC.
URS/2	Otrzymana wypraska powinna być zgodna z obowiązującym rysunkiem technicznym (poniżej). <div style="text-align: center;">  </div>
URS/3	Liczba otrzymanych wyprasek z jednego cyklu – min. 4 szt.
URS/4	Strącanie wyprasek z formy za pomocą płyty spychającej.
URS/5	Producent zobowiązany jest do dostarczenia wraz z formą jej dokumentacji, w formie cyfrowej (m.in. aktualne rysunki części formujących 2D, 3D).
URS/6	Forma powinna zostać dostarczona w terminie 12 tygodni od momentu wpłaty 50% wartości zamówienia.

### Część 3 – Forma do produkcji zastawki 20 Sh

#### SPECYFIKACJA WYMAGANIA UŻYTKOWNIKA

##### 1) Wprowadzenie

Specyfikacja dotyczy zakupu formy do produkcji zastawki silikonowej 20 Sh o kształcie krążka, z materiału LSR.

Ogólna nazwa procesu – wtrysk.

Forma do produkcji zastawki silikonowej 20 Sh.

##### 2) Opis przedmiotu, którego dotyczy URS

Forma do produkcji zastawki silikonowej 20 Sh o kształcie krążka, z materiału LSR (Liquid Silicone Rubber).

### 3) Wymagania użytkownika (URS)

URS zawiera:

- Wymagania projektowe i środowiskowe - opis głównych funkcjonalności w odniesieniu do projektu i warunków środowiska, zawierający np. części składowe kluczowe, lokalizację, warunki środowiskowe, integracja z infrastrukturą IT itd.,
- Wymagania funkcjonalne – ogólny opis głównych funkcji w odniesieniu do realizowanych procesów
- Wymagania prawne – odniesienie do norm, rozporządzeń, przewodników itp.,
- Pozostałe wymagania np.: dotyczy wymagań serwisowych, dokumentacji.

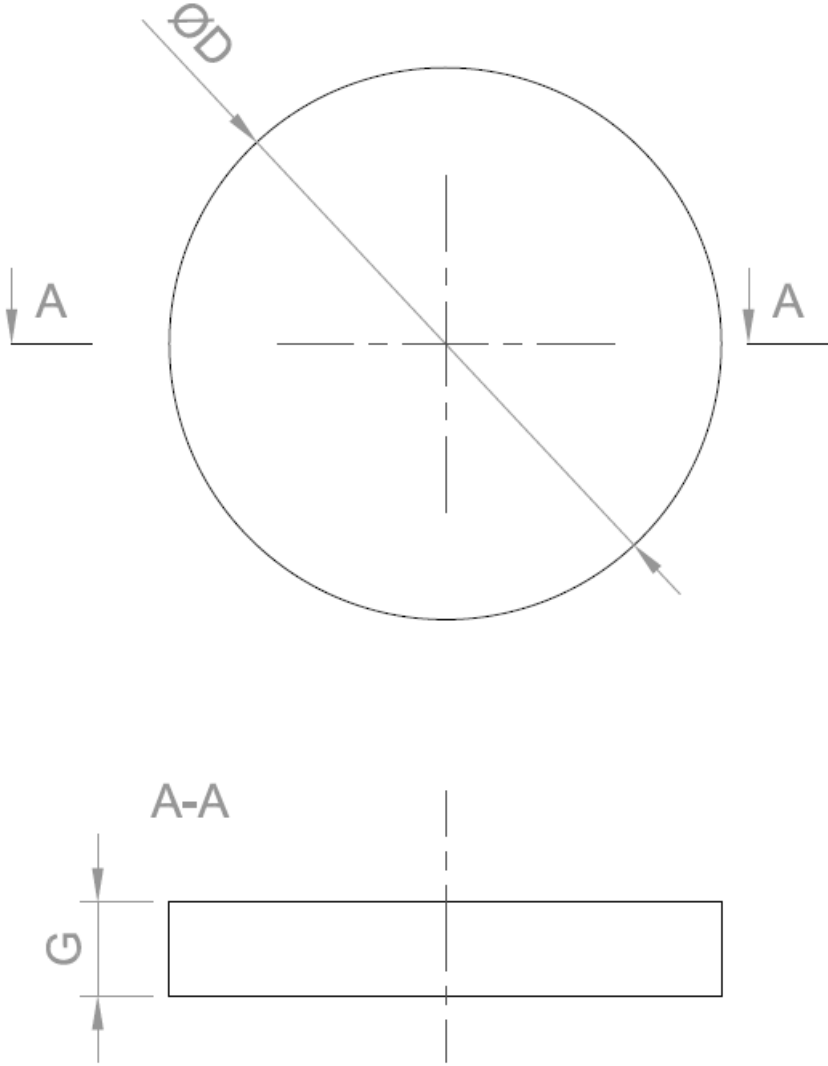

Nr	Opis wymagania															
<b>URS/1</b>	Możliwość instalacji formy na wtryskarce Babyplast 6/10P.															
<b>URS/2</b>	Elementy formujące – wykonane ze stali 1.2083 50-52 HRC.															
<b>URS/3</b>	<p>Otrzymana wypraska powinna być zgodna z obowiązującym rysunkiem technicznym (poniżej)(wymiary z tabeli – pkt. 1).</p>  <table border="1" data-bbox="391 1592 1331 1771"> <thead> <tr> <th>Item No.</th> <th><math>\varnothing D \pm 0.05</math> [mm]</th> <th><math>G \pm 0.03</math> [mm]</th> <th>Colour</th> <th>Hardness <math>\pm 2</math></th> </tr> </thead> <tbody> <tr> <td>1</td> <td>8.20</td> <td>1.45</td> <td>natural</td> <td>20°Sh</td> </tr> <tr> <td>2</td> <td>8.20</td> <td>1.40</td> <td>natural</td> <td>40°Sh</td> </tr> </tbody> </table>	Item No.	$\varnothing D \pm 0.05$ [mm]	$G \pm 0.03$ [mm]	Colour	Hardness $\pm 2$	1	8.20	1.45	natural	20°Sh	2	8.20	1.40	natural	40°Sh
Item No.	$\varnothing D \pm 0.05$ [mm]	$G \pm 0.03$ [mm]	Colour	Hardness $\pm 2$												
1	8.20	1.45	natural	20°Sh												
2	8.20	1.40	natural	40°Sh												
<b>URS/4</b>	Liczba otrzymanych wyprasek z jednego cyklu – min. 4 szt.															
<b>URS/5</b>	Strącanie wyprasek z formy za pomocą wypychaczy.															
<b>URS/6</b>	Producent zobowiązany jest do dostarczenia wraz z formą jej dokumentacji, w formie cyfrowej (m.in. aktualne rysunki części formujących 2D, 3D).															
<b>URS/7</b>	Forma powinna zostać dostarczona w terminie 12 tygodni od momentu wpłaty 50% wartości zamówienia.															

## Część 4 – Forma do produkcji zastawki 40 Sh

### SPECYFIKACJA WYMAGANIA UŻYTKOWNIKA

#### 1) Wprowadzenie

Specyfikacja dotyczy zakupu formy do produkcji zastawki silikonowej 40 Sh o kształcie krążka, z materiału LSR.

Ogólna nazwa procesu – wtrysk.

Forma do produkcji zastawki silikonowej 40 Sh.

#### 2) Opis przedmiotu, którego dotyczy URS

Forma do produkcji zastawki silikonowej 40 Sh o kształcie krążka, z materiału LSR (Liquid Silicone Rubber).

#### 3) Wymagania użytkownika (URS)

URS zawiera:

- Wymagania projektowe i środowiskowe - opis głównych funkcjonalności w odniesieniu do projektu i warunków środowiska, zawierający np. części składowe kluczowe, lokalizację, warunki środowiskowe, integracja z infrastrukturą IT itd.,
- Wymagania funkcjonalne – ogólny opis głównych funkcji w odniesieniu do realizowanych procesów
- Wymagania prawne – odniesienie do norm, rozporządzeń, przewodników itp.,
- Pozostałe wymagania np.: dotyczy wymagań serwisowych, dokumentacji.

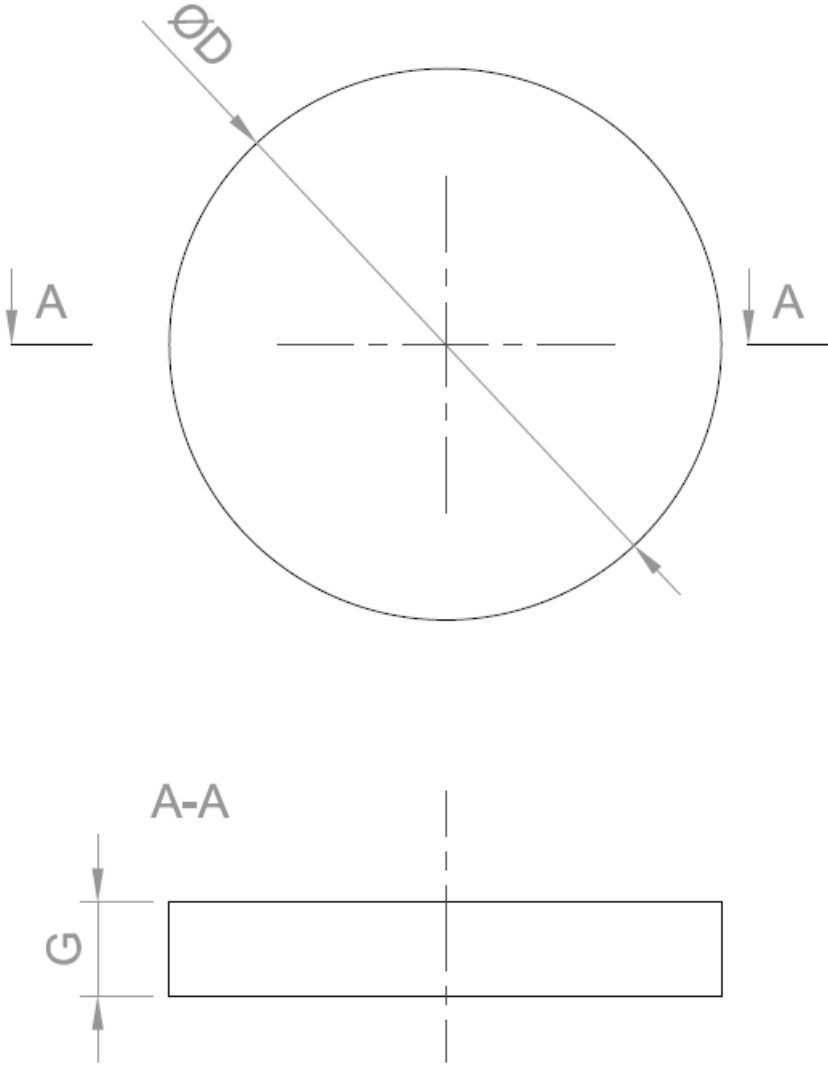
Nr	Opis wymagania															
URS/1	Możliwość instalacji formy na wtryskarce Babyplast 6/10P.															
URS/2	Elementy formujące – wykonane ze stali 1.2083 50-52 HRC.															
URS/3	<p>Otrzymana wypraska powinna być zgodna z obowiązującym rysunkiem technicznym (poniżej)(wymiary z tabeli – pkt. 2).</p>  <table border="1" data-bbox="392 1563 1331 1742"> <thead> <tr> <th>Item No.</th> <th><math>\varnothing D \pm 0.05</math> [mm]</th> <th><math>G \pm 0.03</math> [mm]</th> <th>Colour</th> <th>Hardness <math>\pm 2</math></th> </tr> </thead> <tbody> <tr> <td>1</td> <td>8.20</td> <td>1.45</td> <td>natural</td> <td>20°Sh</td> </tr> <tr> <td>2</td> <td>8.20</td> <td>1.40</td> <td>natural</td> <td>40°Sh</td> </tr> </tbody> </table>	Item No.	$\varnothing D \pm 0.05$ [mm]	$G \pm 0.03$ [mm]	Colour	Hardness $\pm 2$	1	8.20	1.45	natural	20°Sh	2	8.20	1.40	natural	40°Sh
Item No.	$\varnothing D \pm 0.05$ [mm]	$G \pm 0.03$ [mm]	Colour	Hardness $\pm 2$												
1	8.20	1.45	natural	20°Sh												
2	8.20	1.40	natural	40°Sh												
URS/4	Liczba otrzymanych wyprasek z jednego cyklu – min. 4 szt.															
URS/5	Strącanie wyprasek z formy za pomocą wypychaczy.															
URS/6	Producent zobowiązany jest do dostarczenia wraz z formą jej dokumentacji, w formie cyfrowej (m.in. aktualne rysunki części formujących 2D, 3D).															
URS/7	Forma powinna zostać dostarczona w terminie 12 tygodni od momentu wpłaty 50% wartości zamówienia.															

*Załącznik nr 5 do Zapytania  
ofertowego*

**Istotne postanowienia umowy**  
(do Zapytania ofertowego nr 02/KPO/2025 r.)

**WARUNKI ZMIANY UMOWY**

1. Dokonanie istotnych zmian postanowień zawartej umowy może nastąpić wyłącznie w przypadku:

- a) gdy konieczność modyfikacji wynika z okoliczności, których zamawiający działający z należytą starannością nie mógł przewidzieć;
- b) wystąpienia zdarzenia losowego mającego charakter siły wyższej uniemożliwiającej wykonanie przedmiotu Umowy zgodnie z jej postanowieniami;
- c) zmiany powszechnie obowiązujących przepisów prawa w zakresie mającym wpływ na realizację umowy.

Wszelkie zmiany i uzupełnienia do umowy zawartej z wybranym Wykonawcą muszą być dokonywane w formie pisemnych aneksów do umowy podpisanych przez strony, pod rygorem nieważności.

**Pozostałe istotne warunki umowy (nie wskazane w zapytaniu ofertowym):**

**Warunki płatności:**

- 30% - po podpisaniu umowy
- 30% - po odbiorze testów FAT
- 40% - po odbiorze testów SAT, w terminie najpóźniej 30 dni po odbiorze

**Kary umowne:**

Sprzedający zapłaci Kupującemu karę umowną za zwłokę w dostawie Przedmiotu Sprzedaży w wysokości 0,2% ceny netto za każdy zakończony tydzień opóźnienia, nie więcej niż 2% tej ceny.